

Stücklistentabelle					
Pos	MENGE	Bauteil Nr.	Benennung	Revisionsstand	Material
1	1	35.6500.0000	Atlantis 7000L o.A. Erdspeicher	002	siehe Stückliste
2	1	35.0000.0007	Siphon mit Kleintierschutz	001	PVC hart
3	3	83.3700.0113	Lippendichtung NW100 für größere WS	000	EPDM
4	1	74.2000.0270	Gartenfilter Comfort	000	div.
5	1	74.5000.0110	PE-Rohr DN100 l=350	000	PE schwarz
6	1	74.5000.0590	Überschiebemuffe DN100 KGU PP	000	PP

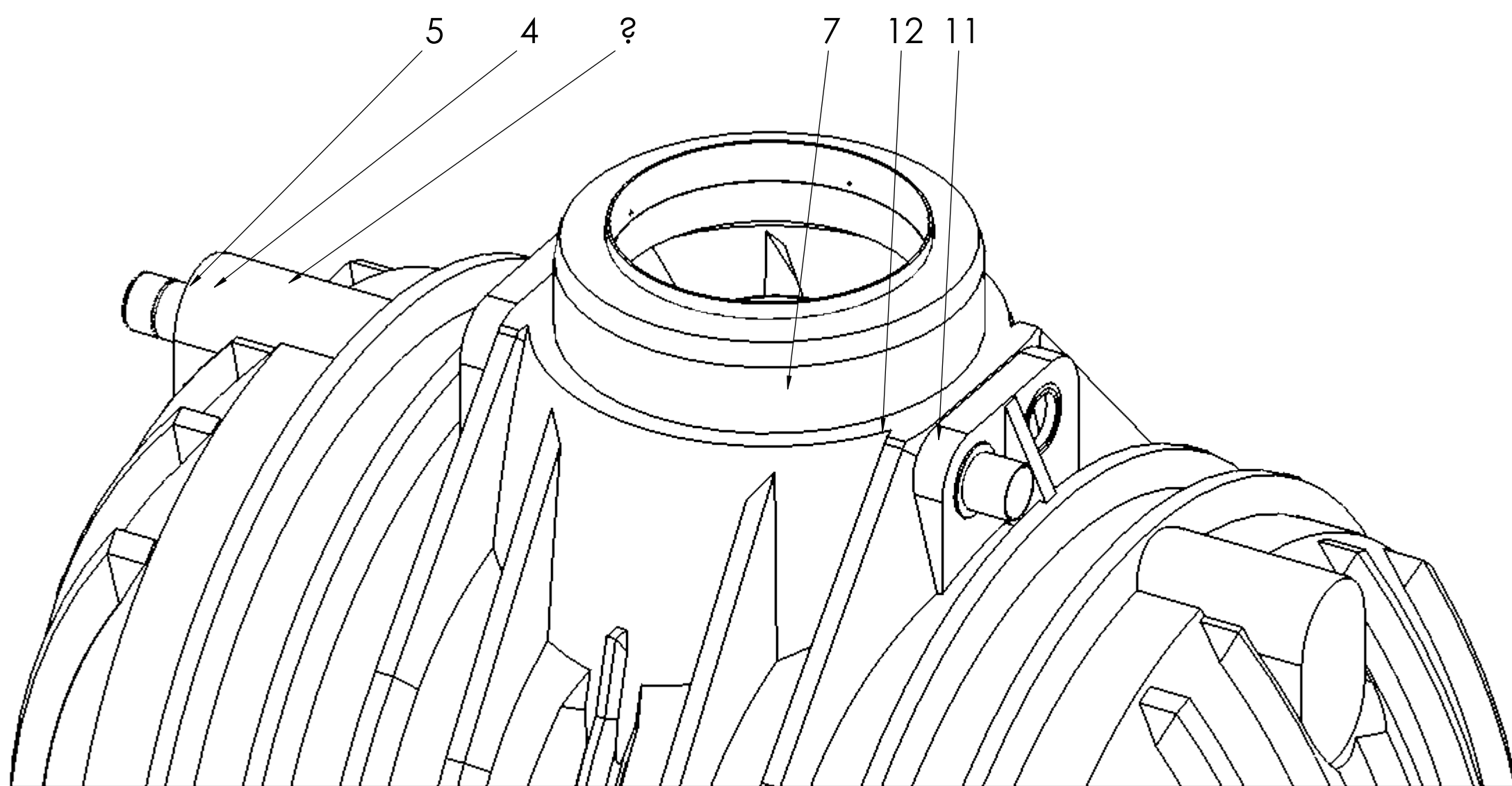
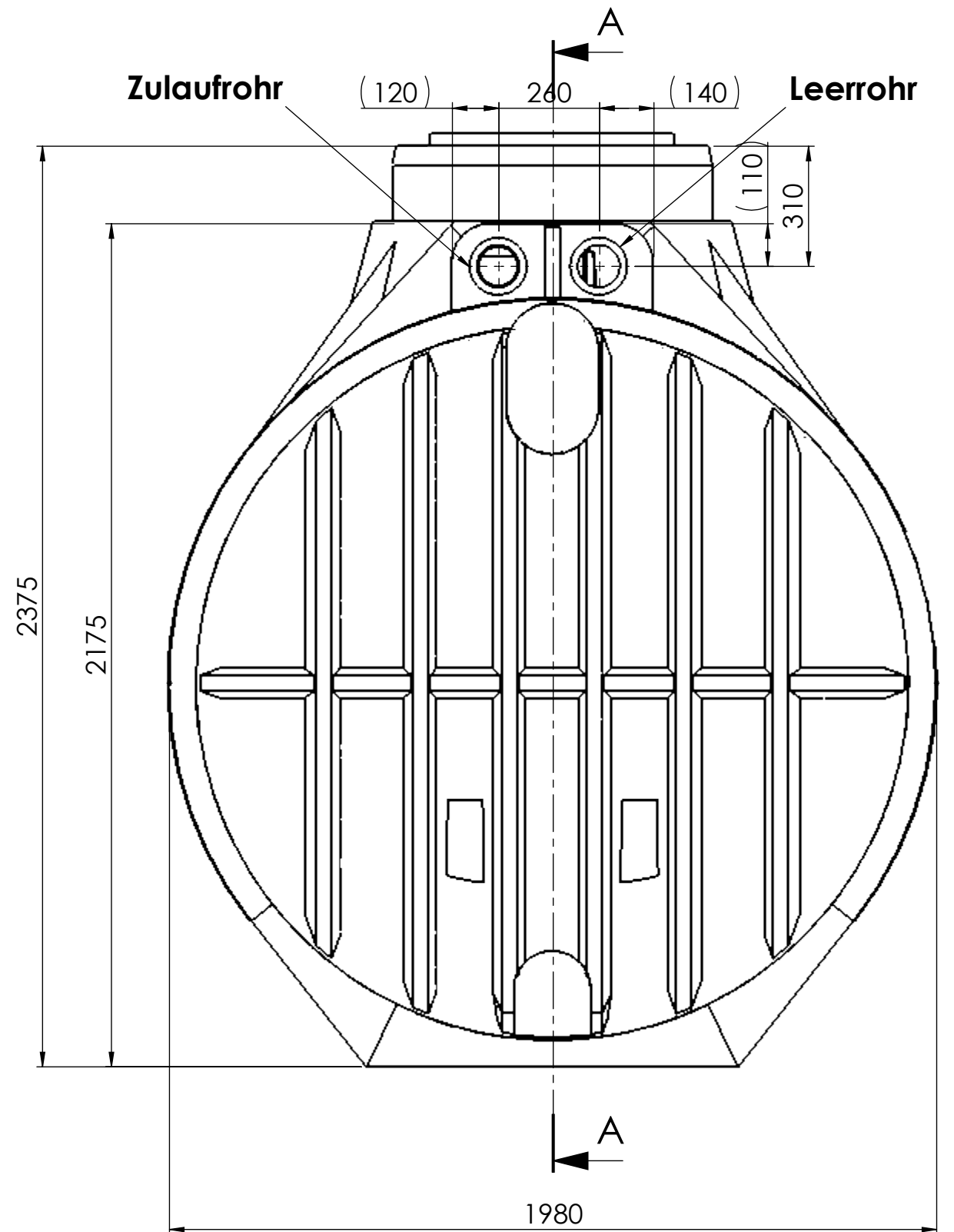
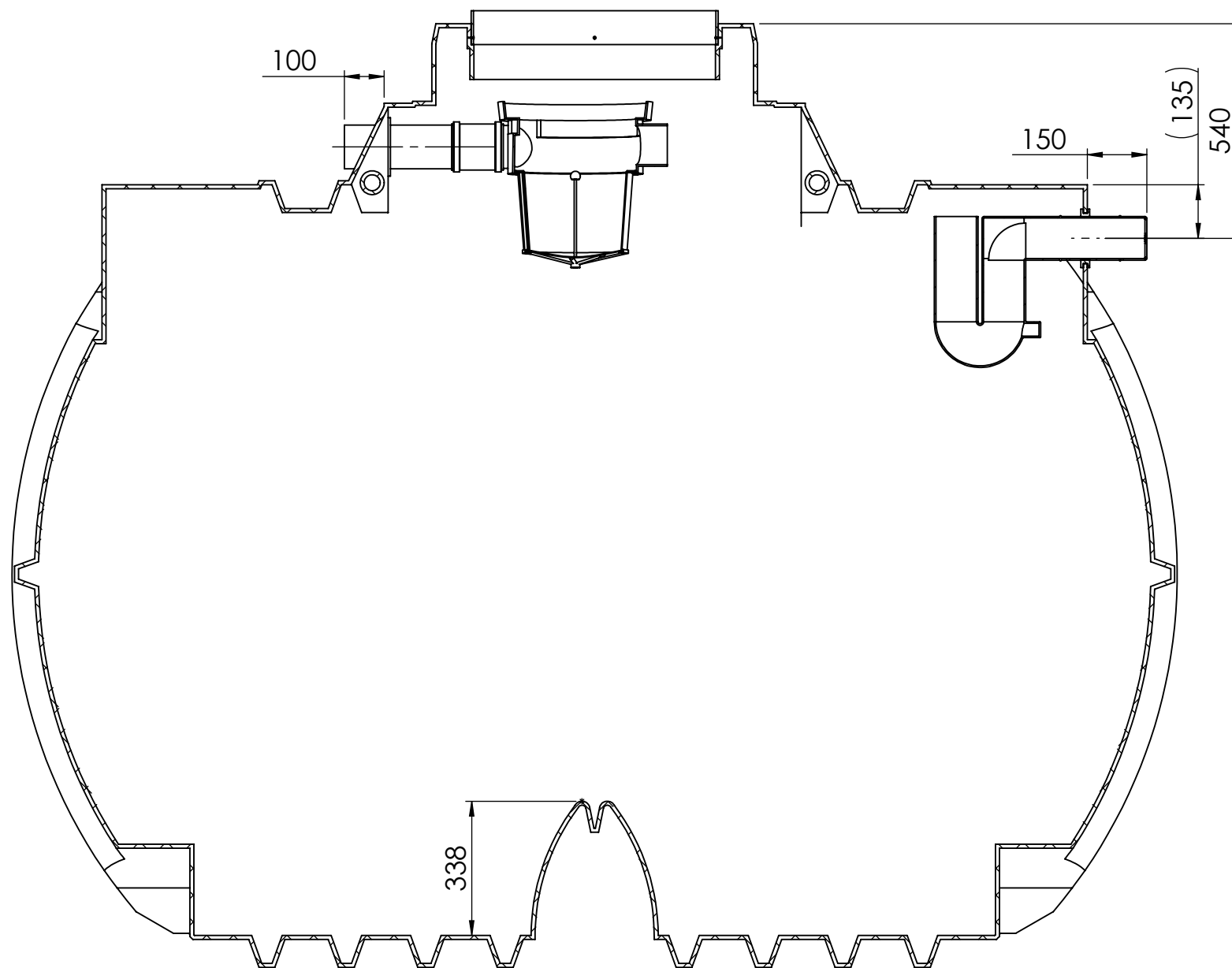
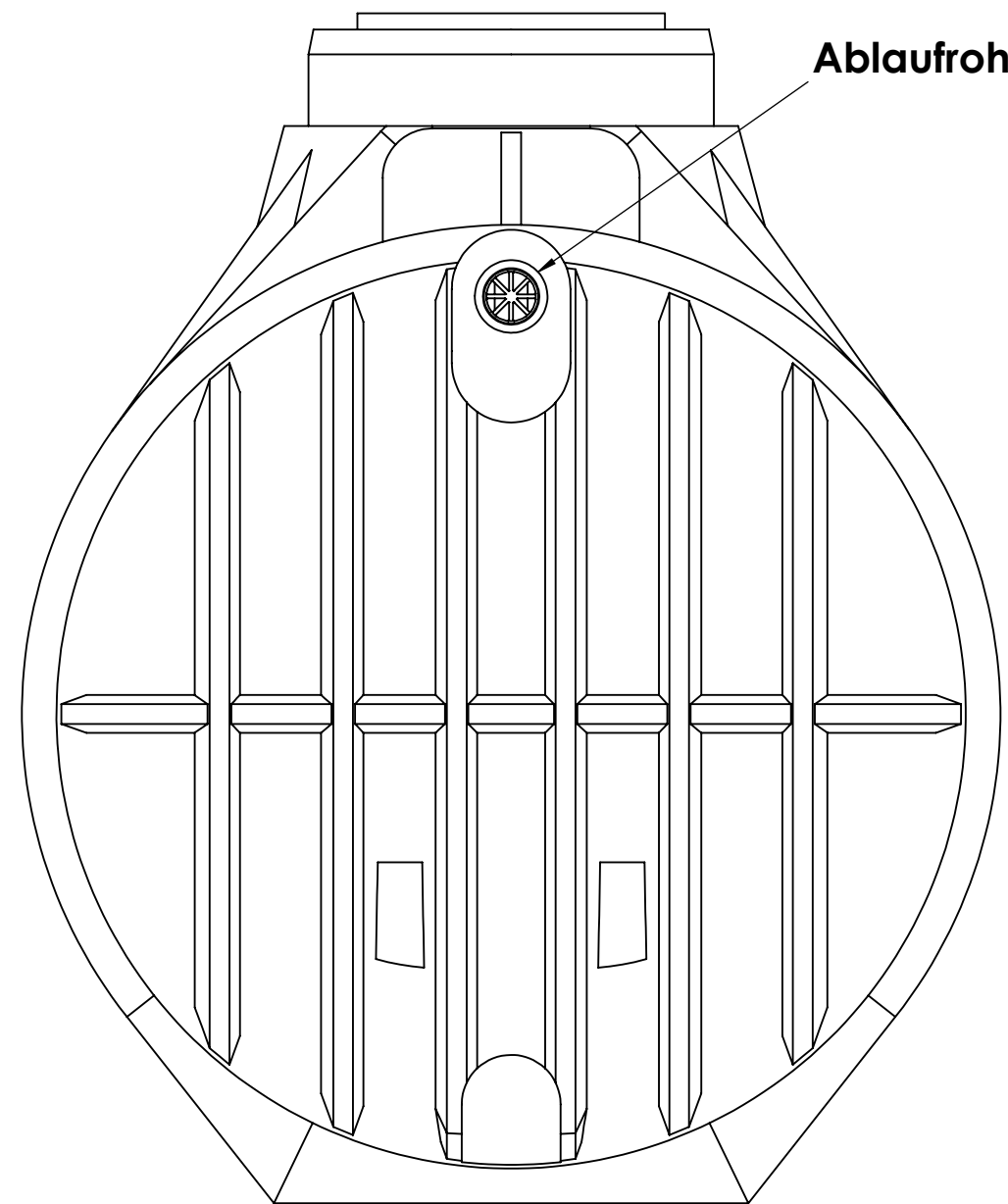

Behälter Geometrieänderung	SW2014	004		F.Trende	11.08.14		
74.5000.0510 entfernt 83.3700.0113 hinzu	SW2013	003		F.Trende	06.11.13		
Behälter Gewicht erhöht	SW2012	002		F.Trende	25.07.14	J.Gramke	25.07.12
Position Zulauf und leerrohr getauscht, Platz für Montage reichte nicht aus	SW2012	001		F.Trende	07.06.12	J.Gramke	07.06.12
frei für Vorserie	SW2008	000					
Änderungsindex/Planquadrat/Änderungsbeschreibung State or revision/grid square/Revision text	CAD	ZGS	Auftrags-Nr. order no.	Bearb./auth. Datum/date	Prüf./check Datum/date	Norm./stand. Datum/date	
Werkstoff (Endzustand) material (final condition)	Oberfläche/surface (mm ²)		60252811.74	Datum/date	Name/name		
	Farbe/color			Bearb./auth.	10.08.09	F.Trende	
	Oberflächenbeschichtung			Prüf./check	-	-	
	siehe Stückliste	Oberfl. ang./surf. texture	DIN EN ISO 1302	Norm./stand.	-	-	
Allg.Toleranzen/gen. tolerances DIN ISO 16901 160A	Tolerierung/tolerancing		ZGS	Freig./rel.	-	-	
	DIN 7168	CAD Solid Works	2008	ZGS	000	Auftr.-Nr./order no. -	
RotationsVertrieb Gera Köver GmbH & CoKG Schutzvermerk nach DIN ISO 16016 beachten! Refer to protection notice DIN ISO 16016!	Masstab/scale	Benennung/title					
	1:15	Atlantis 7000 Liter Garten Erdspeicher KF					
		Kundenzeichnung/customer drawing Datum/date					
	Format/size	Blatt/sheet	Sach-Nr./basic number				
	A2	1	35.6500.0020				
Keine Änderungen ohne Zustimmung der federführenden Konstruktion. / Any alternations are subject to the approval of the design department.							

Hinweis
Durch Schrumpftoleranz des Tanks
und durch die Toleranzen der Einzelteile
können sich die Einbaumaße verändern!